

Guide d'utilisation

Description

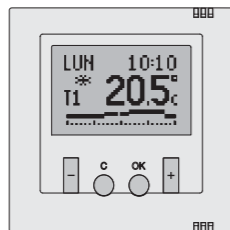

-/+ : touches d'avancement dans les menus  
 C : touche de renvoi au menu précédent  
 OK : touche de validation, permet de rentrer dans les différents menus et sous-menus.

3 menus principaux :

Pour accéder aux différents menus, appuyer sur la touche OK.

**Mode :** choix du mode de fonctionnement, soit automatique, soit hors gel, etc....

**Programme :** réglages du mode automatique et des températures T1, T2 et T3.

**Paramètres :** langues, date/heure, ...

Mise en service :

Lors de la première mise en service ou après une longue période hors tension (30 jours), l'écran affiche automatiquement les paramètres à régler, dans l'ordre suivant : langue -> heure -> jour -> mode (Chauffage/ Climatisation) -> Fin.

Remise à zéro :

Appui simultané sur les 4 touches pendant 2s.

Verrouillage :

Appuyer simultanément sur les touches "-" et "+" pour verrouiller et déverrouiller le thermostat.

Menu "Paramètres"

Pour accéder au menu paramètres, appuyer sur la touche OK.

Langue :

+/- : choix de la langue, validation par OK

Horloge :

- Heure : +/- : réglage heure, validation par OK  
 +/- : réglage minute, validation par OK  
 - Jour de la semaine : +/- : modification du jour, validation par OK

Unité de température :

+/- : Celsius, Fahrenheit, validation par OK

Hystérésis :

Permet de régler la précision de température de déclenchement.

Exemple : si la valeur d'hystérésis est de 0,5 °C et que la température de consigne est de 20 °C, le système s'enclenchera à 19,5 °C et s'arrêtera à 20,5 °C pour le chauffage et inversement pour la climatisation.

Il est préconisé de paramétrer une faible valeur d'hystérésis pour les systèmes à grande inertie tels que chauffage au sol et une forte valeur pour les systèmes de faible inertie tels que ventilo-convecteur. Cela permet à l'installation de ne pas s'activer et se désactiver continuellement.

Réglage de l'hystérésis :

+/- : réglage de 0,1 °C à 1,0 °C, validation par OK

Étalonnage :

Deux jours environ après l'installation, relever la température ambiante à l'aide d'un thermomètre de référence placé au centre de la pièce. Le menu étalonnage permet de réajuster la température indiquée par le thermostat.

Réglage de l'étalonnage :

+/- : réglage de -3 °C à +3 °C, validation par OK

Chauffage/climatisation :

Modification du mode de fonctionnement chauffage ou climatisation.

-/+ : réglage chauffage ou climatisation, validation par OK.

Lorsque le thermostat active le chauffage, le pictogramme suivant s'affiche :



Lorsque le thermostat active la climatisation, le pictogramme suivant s'affiche :



Menu "Mode" de fonctionnement

Mode "manuel" :

Modification manuelle de la température indépendamment de la programmation, validation par OK. La température est réglée à l'aide des touches +/-.

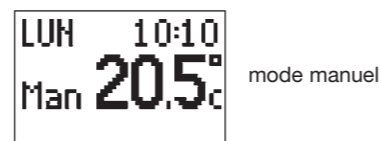

Mode "automatique" :

Le thermostat fonctionne de manière automatique. La température est fixée par le programme hebdomadaire choisi. L'écran indique la température actuelle et la période active clignote.

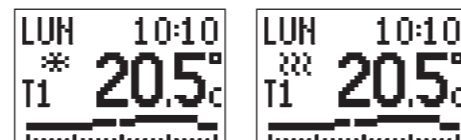

Fonction dérogation :

A partir du mode automatique, l'appui sur les touches +/- permet d'augmenter ou de diminuer manuellement la température. Pour retourner en mode automatique, appuyer sur la touche C. Si aucune action, à la prochaine plage de programmation, le programme revient en mode automatique.

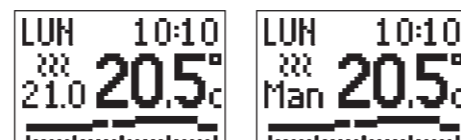

Mode "manuel temporaire" :

Fonctionnement en thermostat simple durant un nombre de jours défini. La température est réglée à l'aide des touches +/-.

Une fois la période écoulée, le thermostat revient au mode précédent.

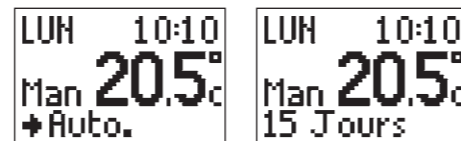

Mode hors gel :  
 Température maintenue à +7 °C



Mode arrêt :  
 Thermostat inactif.

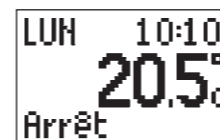

Menu "Programme"

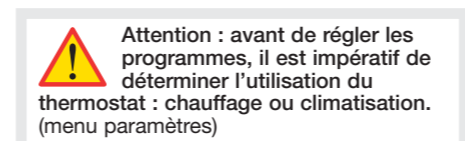

Sélection du programme :

Un programme englobe les 7 jours de la semaine. Il est possible de personnaliser chaque jour de la semaine grâce à 3 programmes à composer, ou d'utiliser l'un des 3 programmes préenregistrés à consulter en fin de notice.

Sélection du programme par les touches +/-, validation par OK  
 Choix du jour par les touches +/-, validation par OK.

Modification de programme :

Possibilité de programmer individuellement chaque jour de la semaine ou d'affecter un programme unique aux 7 jours. Appuyer sur OK pour entrer dans le programme de modification  
 +/- : choix du programme libre à modifier, validation par OK.  
 +/- : 2 modes d'affectation du programme possibles : jour par jour (lundi à dimanche) ou 7 jours identiques, validation par OK.

7 jours identiques :

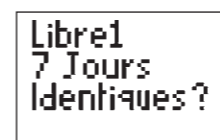

OK : choix des températures T1, T2, T3.  
 +/- : réglage de la plage horaire par période de + ou - 30 min. Pour valider il faut impérativement atteindre 23:30 -> 0:00 (appui long sur +), validation par OK  
 C : sortie du menu sans enregistrer les modifications.

La programmation est visible sur le chronogramme d'état.

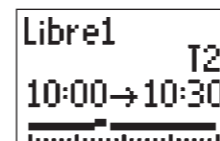

Jour/jour :

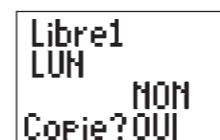

+/- : modification du jour sélectionné, validation par OK.  
 +/- : sélection de la copie oui/non, validation par OK (copie signifie que l'on peut faire une copie d'un jour de la semaine).

Copie OUI  
 OK : entrée dans le menu copie  
 +/- : choix du jour à copier  
 OK : validation du jour à copier.

Copie NON  
 OK : choix des températures T1, T2, T3

+/- : réglage de la plage horaire par période de + ou - 30min. Pour valider il faut impérativement atteindre 23:30 -> 0:00 (appui long sur +), validation par OK.

La programmation est visible sur le chronogramme d'état.

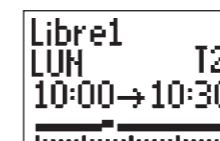

Réitérer les opérations nécessaires jusqu'à la programmation des 7 jours.

Réglage des températures

3 niveaux de température sont paramétrables T1, T2, T3

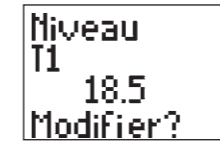

OK : validation pour modification.  
 OK : augmentation/diminution des seuils de température, validation par OK.

NB : T1 < T2 < T3

Valeurs par défaut :  
 - chauffage : T1=17 °C, T2=19 °C, T3=21 °C  
 - climatisation : T1=22 °C, T2=26 °C, T3=30 °C.

Raccordement électrique

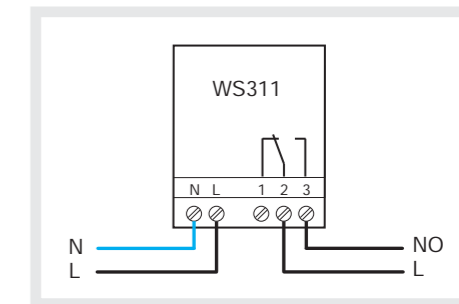

Caractéristiques techniques

- Réglage de la température : +10 °C à 30 °C
- Tension d'alimentation : 230V AC +10%, 50Hz
- Plage de réglage : 10 °C à +30 °C
- Température d'utilisation : 0 °C à 50 °C
- Température de stockage : 0 °C à 60 °C
- Relais de sortie : 8 A cos φ = 1
- Précision : 1 °C
- Indice de protection : IP21
- Classe II
- Conforme aux normes : EN 60730-2-7, 60730-2-9
- ⚠ Sauvegarde de l'heure pendant 7 jours après charge complète de la batterie (environ 1 semaine).
- Les programmes et niveaux de températures sont mémorisés indéfiniment.
- Ne pas jeter la batterie lithium à la poubelle.

**Recommandations :**  
 Appareil à installer uniquement par un professionnel habilité.  
 N'utiliser que les pièces d'origine.  
 Ne pas utiliser le produit sans les pièces esthétiques.

Programmes préenregistrés / Pre-loaded programs

🔥 Mode chauffage (Mode climatisation au verso)  
 Heating mode (Air-conditioning mode on the other side)

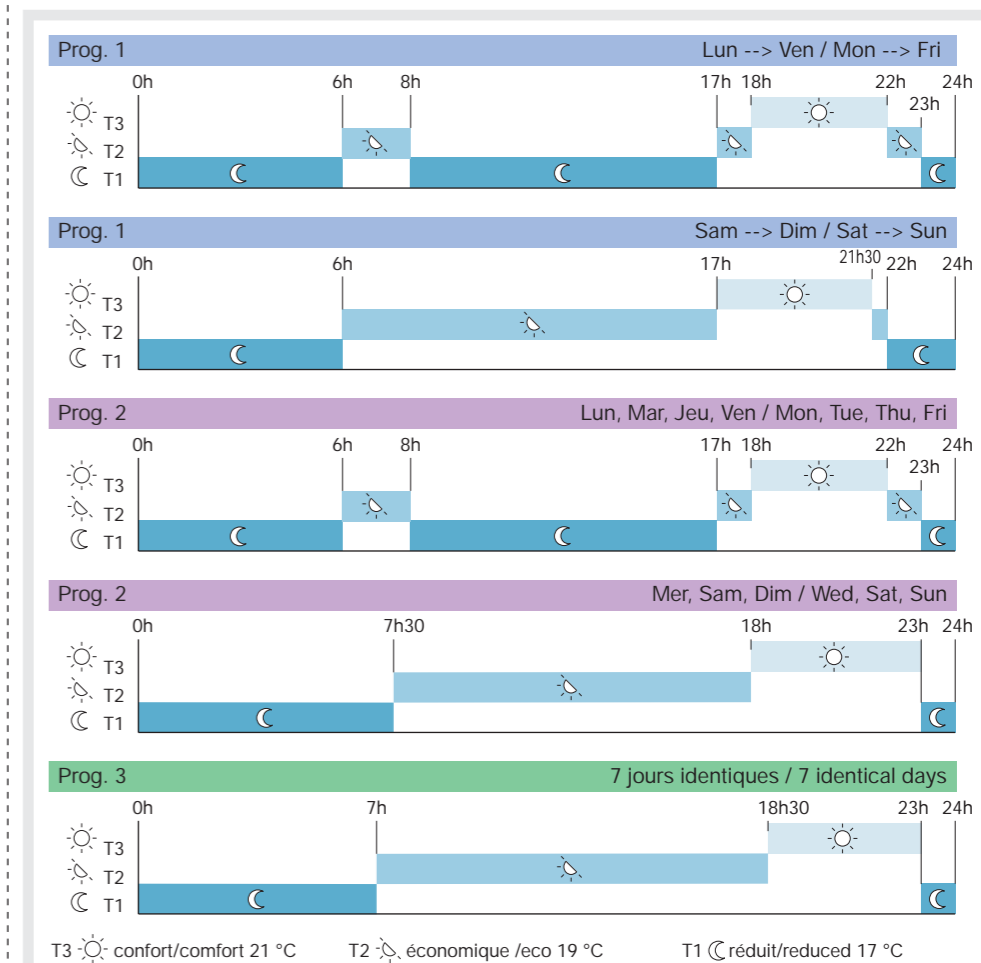

T3 ☀ confort/comfort 21 °C    T2 ☁ économique /eco 19 °C    T1 ☾ réduit/reduced 17 °C

WS311  
 systo  
 Thermostat d'ambiance programmable

Présentation

Ce thermostat à encastrer est adapté à la plupart des sources de chaleurs : plafonds rayonnants, planchers chauffants, installations au gaz ou fuel ainsi qu'à la régulation d'air conditionné (climatisation).

4 niveaux de température :

- Mode chauffage :
  - "T3" : Confort, heures de présence (ex : soirée).
  - "T2" : Eco, heures de présence (ex : journée).
  - "T1" : Réduit, absences de courte durée ou pendant la nuit.
  - "hors-gel" : elle protège le logement des risques du gel.

- Mode climatisation :
  - "T3" : Réduit, "T2" : Eco, "T1" : Confort
  - "hors-gel" : non fonctionnel.

3 programmes préenregistrés et 3 programmes libres permettent de réaliser une programmation quotidienne du chauffage ou de la climatisation pour optimiser la consommation d'énergie.

Installation

Le thermostat d'ambiance doit être idéalement installé à environ 1,5 m du sol sur un mur intérieur, à l'abri du rayonnement solaire direct et de toute perturbation thermique telle que lampe d'éclairage, téléviseur, tuyau de chauffage, courant d'air (voir schéma d'installation).

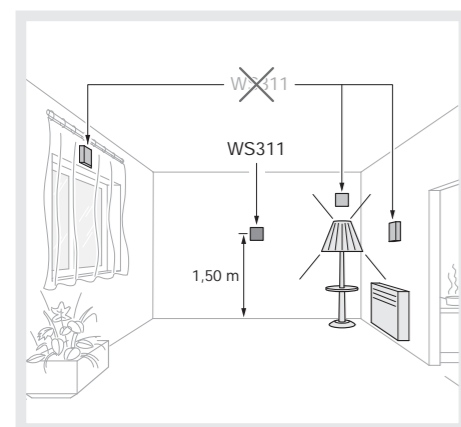

User instructions

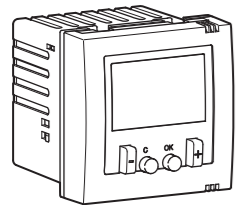

- "Anti-frost": protect against the frost risks.

Air-conditioning:

- "T3": Reduced, "T2": Eco, "T1": Comfort  
- "Anti-frost": not functional.

3 pre-loaded programs and 3 free programs enable a daily programming of the heating or air-conditioning system, in order to optimise the energy consumption.

Installation

The room thermostat has to be installed ideally at about 1.5 m from the floor, on an inside wall, sheltered from directly sun radiation and from all thermal disturbance, such as lighting lamp, television, heating pipe, draught (see installation layout).

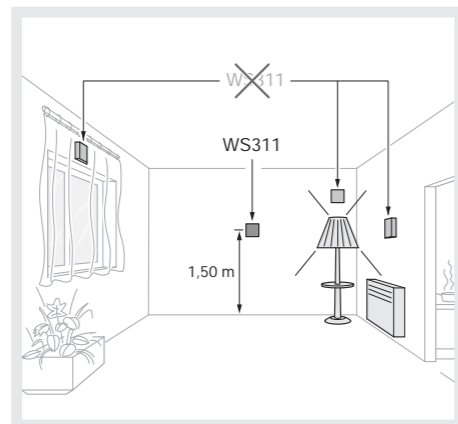

WS311  
systo  
Chrono-Thermostat

Presentation

This flush mounted thermostat is meant for most of the sources of heating, such as radiant, ceilings, floors, gas or fuel, as well as for the regulation of air-conditioning.

4 temperature levels:

Heating:

- "T3": Comfort, presence times (ex: evening).
- "T2": Eco, presence times (ex: daytime).
- "T1": Reduced, short absence times or during the night.

Programmes préenregistrés / Pre-loaded programs

- Mode climatisation (Mode chauffage au verso)
- Air conditioning mode (Heating mode on the other side)

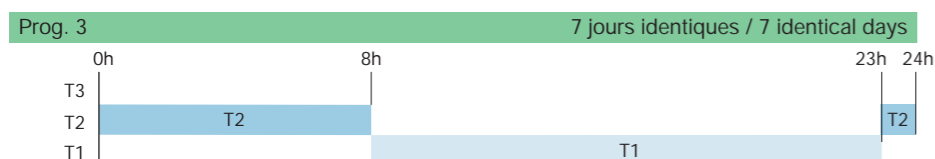
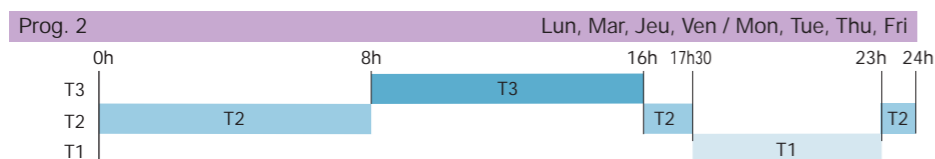
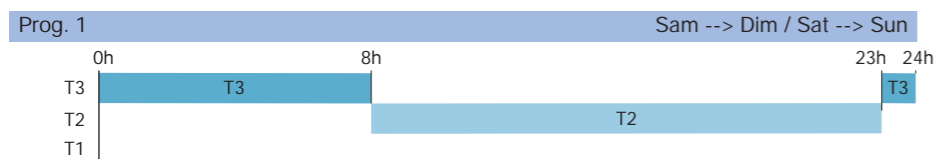
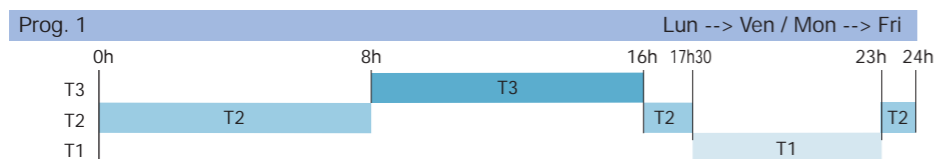

T3 = 30 °C      T2 = 26 °C      T1 = 22 °C

Description

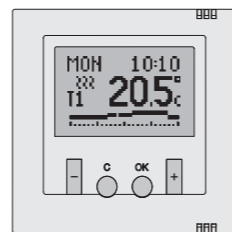

-/+ : keys to move forward in the menus  
C : key to return to previous menu  
OK : key to validate, enables to enter in the different menus and sub-menus.

3 main menus:

Press OK key to access the different menus.

**Mode:** selection of the operating mode, either automatic, or anti-frost, etc...

**Program:** adjustment of automatic mode and of temperatures T1, T2 and T3.

**Parameters:** languages, date/hour, ...

Start-up:

At the first using, or after a long inactivity (30 days), the screen displays automatically the parameters to set up, in following order : language -> hour-> day -> mode (heating / air-conditioning) -> end.

Reset:

press simultaneously the 4 keys during 2s.

Locking:

Press simultaneously keys "-" and "+" to lock and unlock the thermostat.

Menu "Parameters"

Press OK key to access the menu parameters.

Language:

+/- : selection of the language, OK for validation.

Clock:

- Hour : +/- : adjustment of hour, OK for validation  
+/- : adjustment of minute, OK for validation  
- Day of the week : +/- : modification of the day, OK for validation.

Unit of temperature:

+/- : Celsius, Fahrenheit, OK for validation.

Hysteresis:

Allows the adjustment of the release temperature accuracy.

Example : For a hysteresis value of 0,5 °C and a reference temperature of 20 °C, the system will switch ON at 19,5 °C and switch OFF at 20,5 °C for the heating and conversely for the air-conditioning installation.

It is recommended to parameter a weak value of hysteresis for systems with high inertia such as floor heating and a high value for systems with weak inertia such as ventilator-convector. That prevents the installation from switching ON and OFF constantly.

Adjustment of the hysteresis:

+/- : adjustment from 0,1 °C to 1,0 °C, OK for validation.

Calibration:

About 2 days after installing, measure the room temperature with a reference thermometer, placed in the centre of the room.

The calibration menu allows to readjust the temperature given by the thermostat.

Calibration adjustment:

+/- : adjustment from -3 °C to +3 °C, OK for validation.

Heating/air-conditioning

Modification of operating mode : heating or air-conditioning.

-/+ : modification heating or air-conditioning, OK for validation

When the thermostat switches ON the heating system, the following pictogram is displayed:



Heating mode

When the thermostat switches ON the air-conditioning installation, the following pictogram is displayed:



Air-conditioning mode

Menu operating "Mode"

Manual Mode:

Manual modification of the temperature independently of the programming, OK for validation.

The temperature is adjusted by pressing keys +/-.

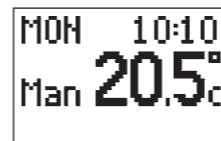

Manual mode

Automatic mode:

The thermostat works in an automatic way. The temperature is fixed by the selected weekly programme. The screen shows the current temperature and the active period blinks.



Function derogation:

In automatic mode, pressing keys +/- allows to increase/decrease manually the temperature. To return in automatic mode, press key C. If no action, at next programming range the program goes back to automatic mode.

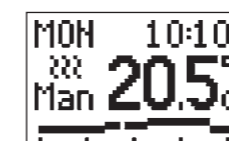
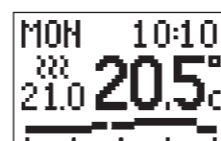

Temporary manual mode:

Working as a simple thermostat during a defined number of days. Temperature is adjusted by pressing keys +/-.

After the fixed period, the thermostat comes back to previous mode.

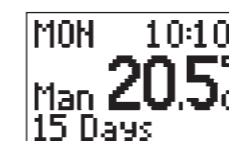
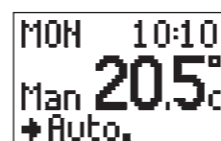

Anti-frost mode:

Temperature is kept at +7 °C.



OFF mode:

Thermostat inactive.



Menu programming "Program"



Caution ! before adjusting the programs, it is imperative to determine the use of the thermostat, heating or air-conditioning. (menu parameters)

Selection of the program:

A program includes the 7 days of the week. It is possible to customize each day of the week thanks to 3 programs to compose, or to use one of the 3 pre-loaded programs (see end of this leaflet) Selection of the program with keys +/-, OK for validation  
Selection of the day with keys +/-, OK for validation.

Program modification:

Possibility to program individually each day of the week or to allocate a single program for the 7 days. Press OK key to enter into the modification program. +/- : selection of the free program to modify, OK for validation.

+/- : 2 methods to allocate a program are available :

day by day (Monday to Sunday) or 7 identical days, OK for validation

7 identical days:

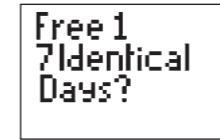

OK : selection of the temperatures T1, T2, T3.

+/- : adjustment of the time range by steps of +/- 30min. To validate it is imperative to reach 23:30 -> 0:00 (long pressing on +), OK for validation.

C : exit from the menu without saving the modifications.

The program is displayed on the chronogram.

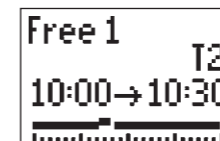

Day/day:

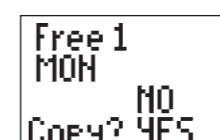

+/- : modification of selected day  
OK for validation.

+/- : selection copy yes/no, OK for validation (copy means that a copy of a day of the week can be made).

Copy YES

OK : enter in menu copy  
+/- : selection of the day to copy  
OK : validation of the day to copy

Copy NO

OK : selection of the temperatures T1, T2, T3  
+/- : adjustment of the time range by steps of +/- 30min. To validate it is imperative to reach 23:30 -> 0:00 (long pressing on +), OK for validation

The program is displayed on the chronogram.



Repeat the required operations until programming the 7 days.

Adjustment of the temperatures

3 temperatures levels can be adjusted T1, T2, T3

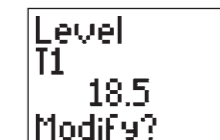

OK : validation for modification.

+/- : increasing/decreasing temperature levels, OK for validation.

NB : T1 < T2 < T3

Default values:

- heating: T1=17 °C, T2=19 °C, T3=21 °C
- air-conditioning: T1=22 °C, T2=26 °C, T3=30 °C

Electrical connection

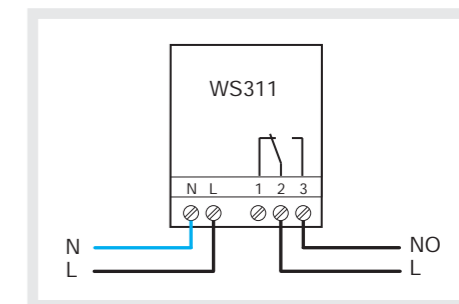

Technical characteristics

- Temperature adjustment: +10 °C à 30 °C
- Power supply: 230V AC +/-10%, 50Hz
- Adjustment range: 10 °C à +30 °C
- Operating temperature: 0 °C to 50 °C
- Storage temperature: 0 °C to 60 °C
- Output relay 8A 8 A cos φ =1
- Accuracy 1 °C
- Degree of protection IP21
- Class II
- Compliance with standards: EN 60730-2-7, 60730-2-9.

- Saving of the hour during 7 days after full load of the battery (about 1 week).
- Programs and temperature levels are stored indefinitely.
- Do not throw the lithium battery in the dustbin.

Recommendations:

This device shall be installed solely by a professional installer.  
Use only genuine parts.  
Never use the product with external protection devices removed.